

RUBELLI

CASA

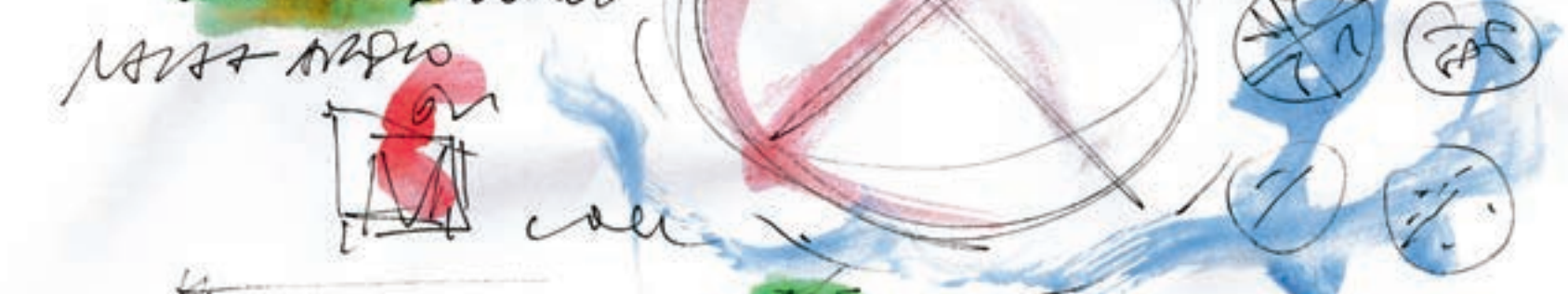

2019

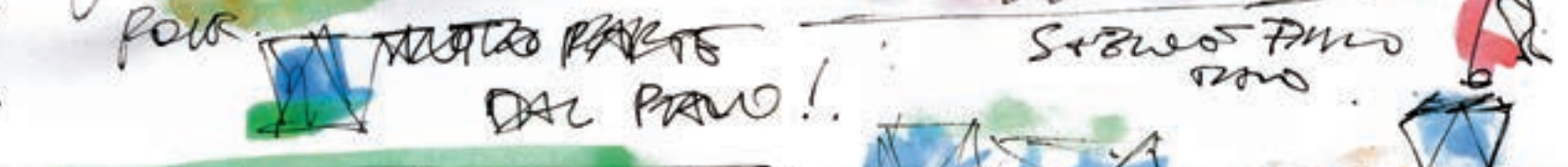
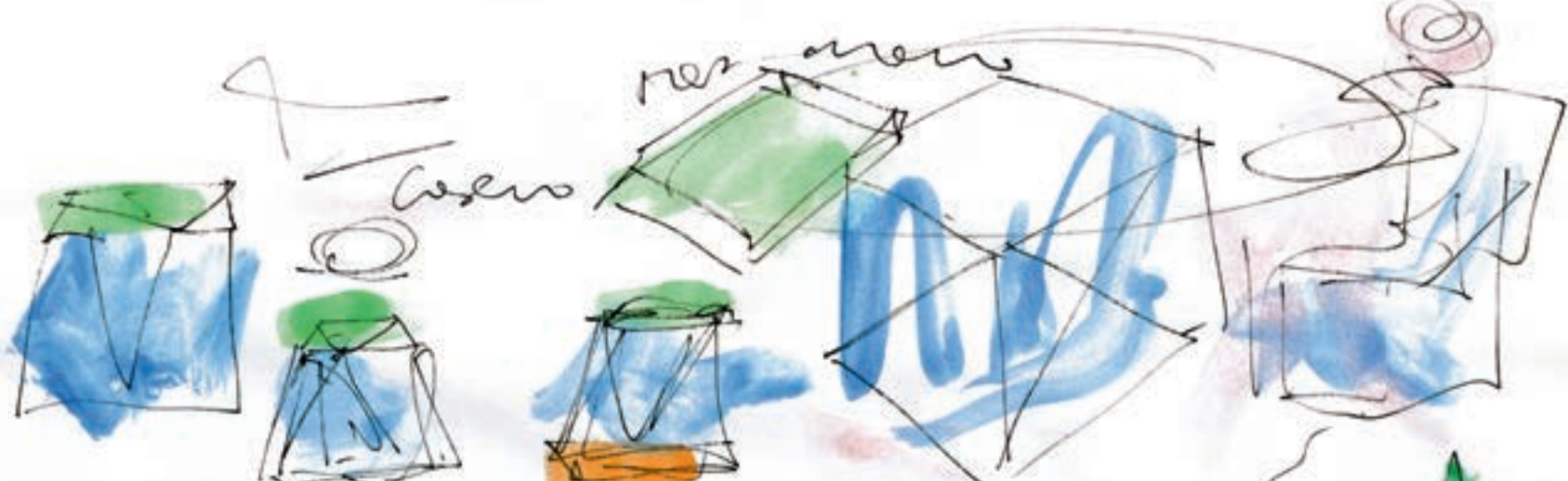

RUBELLI CASA

Cinecittà Collection by Marco Piva

I nuovi prodotti disegnati da Marco Piva per Rubelli Casa si configurano come essenziale integrazione alla collezione Cinecittà del 2018 e portano anch'essi i nomi di noti interpreti del mondo del cinema.

Un divano modulare, Marcello, che con i suoi "infiniti" posti coniuga estetica, funzionalità e massima capacità di personalizzazione. Una sedia avvolgente e sinuosa, Virna, in cui il tratto distintivo è il cordino decorativo lungo i profili dello schienale. Una poltroncina confortevole e poliedrica, Silvana, pensata per la casa, l'hotel, l'ufficio. O, ancora, una poltrona "multitasking", Stefania, per la conversazione e il relax in salotto o in veranda. Infine, una consolle arricchita da un cassetto centrale, Lydia, che integra e completa una precedente collezione di tavoli, configurandosi anche come scrittoio.

In continuità con la collezione precedente, i nuovi articoli di Marco Piva ne svelano la stessa anima. Cura per il dettaglio e sartorialità che caratterizzano la produzione Rubelli sono ancora una volta protagonisti, ma in nuove forme e altri materiali.

The new products designed by Marco Piva for Rubelli Casa are presented as an essential addition to the Cinecittà collection introduced last year and are all named after famous actors and actresses from the film world.

A sectional sofa, Marcello, with its infinite number of places, combines aesthetic, function and maximum capacity for personalisation.

A sleek and enveloping chair, Virna, the piping around the back its distinguishing feature.

A comfortable and multitasking seat, Silvana, designed for homes, hotels and offices.

A versatile chair, Stefania, designed for relaxing and chatting in the living area or on the veranda.

And, finally, a console table with a middle drawer, Lydia, which can also be used as a desk.

As a continuation of the previous collection, the new products designed by Marco Piva share the same apparent mood. Crafted detailing and a tailored quality, features of Rubelli products, are once again key players yet with new shapes and different materials.

Piano Collection by Nava + Arosio

La Piano Collection dei designer Nava + Arosio nasce dalla volontà di creare elementi scultorei partendo dalla lavorazione di una lastra piana - da cui il nome "Piano" - con la tecnica del folding, per arrivare a oggetti complessi di grande impatto estetico. Il risultato è una struttura scultorea in cui il susseguirsi di sfaccettature diverse è enfatizzato dalle venature del noce Canaletto che si piegano con la geometria stessa, seguendo spigoli e piani inclinati.

Questa struttura, basamento del dining table, è valorizzata dall'apparente leggerezza del top, in noce o in marmo Calacatta e disponibile con diametro cm. 160 e 180 (quest'ultimo può ospitare fino a 10 persone). Dal concept di questo basamento nasce la collezione di coffee e occasional table, anch'essi nobilitati dal piano in Calacatta. A questi si aggiunge la multifunzionale versione in poliuretano laccato, utilizzabile come coffee table, ma anche pratico stool impreziosito da un cuscino in tessuto. Una collezione scultorea e al contempo leggera, e per questo capace di creare effetti scenografici molto originali.

The primary intention of the Piano Collection by Nava + Arosio was to create sculptural elements basing on the processing of a flat sheet (hence the name "Piano" meaning "flat" in Italian), using the folding technique, to produce complex objects with high aesthetic impact and great elegance. The end result is a sculptural structure in which the series of different facets are underscored by the veins of the black walnut which bend with the actual shape, moulded around the clean lines of the corners and sloping planes. This structure, i.e. the central base of the dining table, is enhanced by the apparent lightness of the top in walnut or Calacatta marble, available in the round versions with diameter of 160 and 180 cm, for seating up to 10 people. The concept of the table base underlies the collection of coffee and occasional tables as well, also embellished with the Calacatta marble top. This is in addition to the multitasking version in lacquer finish polyurethane which can be used as coffee table or become a practical stool with the fabric cushion as finishing touch. A sculptural yet, at the same time, lightweight collection, able therefore to create very original and impressive effects.

RUBELLI CASA

Marcello Sectional Sofa

Cod. A12113-12116

Design by Marco Piva



4



00

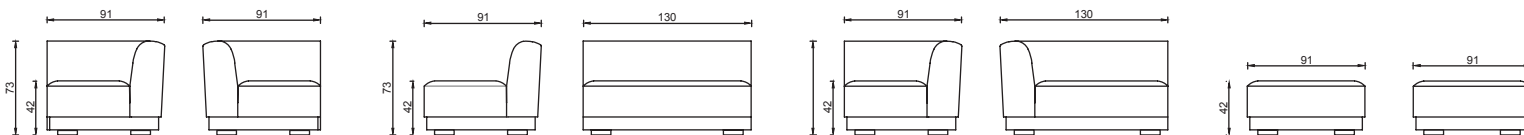

Marcello Mastroianni. Elegante e raffinato. Versatile e Divo indimenticabile. Il divano modulare Marcello coniuga estetica, funzionalità e massima capacità di personalizzazione. Infiniti posti, grazie all'accostamento di pochi elementi (destra, sinistra, centrale, pouf e corner), questo sistema di sedute si inserisce negli ambienti residenziali o contract con un carattere deciso e raffinato. I giochi di contrapposizione cromatica tra le diverse parti contribuiscono a enfatizzarne le forme e a caratterizzarne il look in funzione dei diversi ambienti che verrà chiamato a "interpretare".

Marcello Mastroianni. Suave and sophisticated. A versatile actor, an unforgettable star.

The Marcello sectional sofa combines aesthetic, function and maximum capacity for personalisation.

Endless places are created by arranging a few modules side by side (right, left, middle, pouf and corner). This seating system can be used in home or contract spaces with a strong, refined personality.

The plays on colour contrasts between the various parts go to emphasise their shapes and characterise their look according to the various contexts in which the sofa is required to "play a part".

RUBELLI CASA

Stefania Club Chair

Cod. A12120

Design by Marco Piva



5

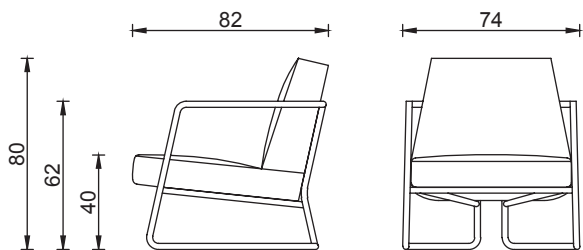

Stefania Sandrelli. Bellezza essenziale, solare, unica. Poltrona pensata per diverse situazioni e ambienti, per il relax, la conversazione, la meditazione, in salotto o nello studio. Stefania è caratterizzata da un tubolare metallico leggero che circonda e sostiene armoniosamente la seduta facendola sembrare sospesa. Il comfort è garantito dalla continuità tra seduta e schienale.

Stefania Sandrelli. An understated, radiant and unique beauty. A chair designed for different spaces and situations, for relaxing, chatting, meditating, in the living area or the study. Stefania features lightweight tubular metal which surrounds and supports the seat with balance, giving it a suspended look. Comfort is ensured through the continuity between seat and back.

51

54

RUBELLI CASA

Silvana Chair

Cod. A12117

Design by Marco Piva

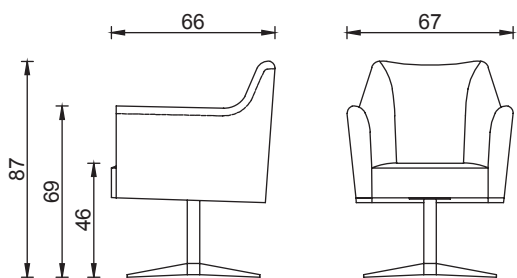

6

Silvana Mangano, bellezza assoluta, interprete raffinata e profonda. La poltroncina Silvana è una seduta poliedrica, pensata per la casa, l'hotel, l'ufficio. Una seduta bassa dai tratti definiti, comoda, con braccioli e interamente rivestita in tessuto. La base girevole è in metallo con altezza fissa. Personalizzabile per uso ufficio. Silvana è pensata anche come seduta di completamento e supporto ai divani della collezione Cinecittà.

Silvana Mangano: Absolute beauty. A sophisticated and profound actress. The Silvana chair is a multitasking seat designed for homes, hotels and offices. A low seat with well-defined features, comfortable, with armrests and covered in fabric throughout. The pivoting base is in metal, with fixed seat height. It can be customised for office use. Silvana was also designed as accessory and support seating for the sofas in the Cinecittà collection.

51 54

RUBELLI CASA

Virna Arm Chair

Cod. A12118

Design by Marco Piva



7

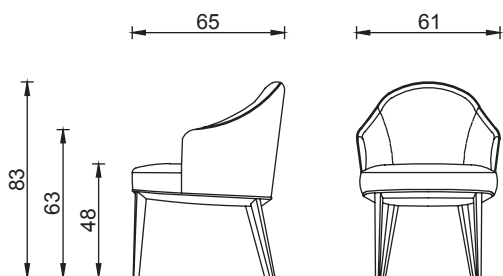

Virna Lisi. L'eleganza più sofisticata.
Avvolgenti e sinuose, ma al contempo decise, le sedie Virna sono caratterizzate da sedute e schienali morbidi ed accoglienti. I profili dello schienale sono "disegnati" da un cordino (piping) che ne costituisce il tratto distintivo.
La base in legno tinto si esprime in continuità con le forme imbottite per un risultato leggero ed armonioso.

*Virna Lisi. The utmost in sophisticated chic.
Sleek and enveloping, yet at the same time strongly defined, the Virna chairs feature soft and welcoming seats and backs. The edges of the back are outlined by piping, their distinctive feature. The stained wood base is designed as a continuation of the upholstered shapes for a lightweight and well-proportioned end result.*

01

RUBELLI CASA

Piano Dining Table Round

Cod. A16011, A16017

Design by Nava + Arosio

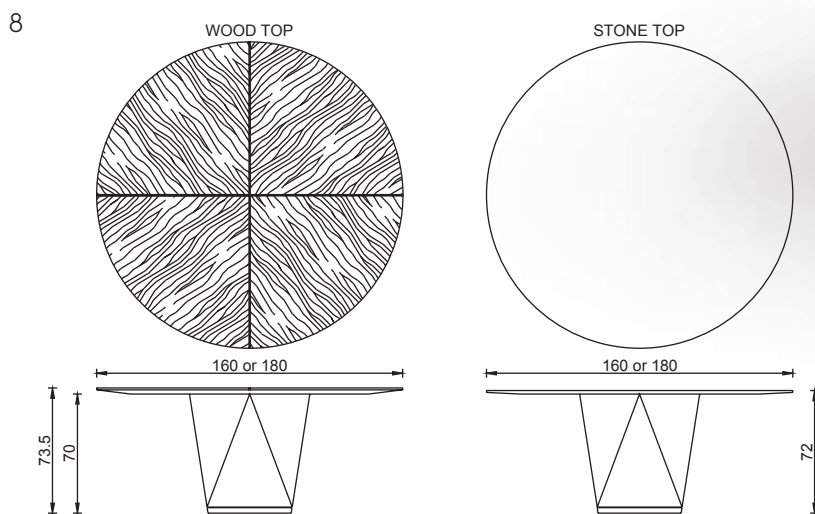

Un tavolo scultoreo ma leggero, in cui la gamba centrale, ottenuta partendo da una lastra piana modellata con la tecnica del folding, è un continuo susseguirsi di sfaccettature differenti: enfatizzate dalle venature del legno, assecondano le linee geometriche e si modellano attorno alla purezza di spigoli e piani inclinati. La gamba centrale, proposta in due differenti tipi di noce, è accompagnata dal generoso top di diametro 160 cm o 180 cm, disponibile anch'esso sia nelle due varianti di noce che in marmo calacatta. Altra particolarità della versione con top in legno è la disposizione a lisca di pesce della venatura rigata del noce che enfatizza la crociera in massello che suddivide il top in 4 differenti parti. Il tavolo nella versione diametro 180 cm può ospitare fino a 10 persone.

A sculptural yet lightweight table in which the central leg, produced from a flat board modelled with the folding technique, is an unbroken sequence of different facets. Emphasised by the veins of the wood, they follow the geometric outline and are shaped around the clean lines of the corners and sloping surfaces. The central leg, available in two different types of walnut, is accompanied by the generously sized top with diameter of 160 or 180 cm, also available in the two walnut versions and in Calacatta marble. Another special feature of the version with wood top is the herringbone arrangement of the striped veining of the walnut which emphasises the solid wood crosspiece which divides the top into 4 different parts. The 180 cm diameter table can seat up to 10 people.

RUBELLI CASA

Lydia Console

Cod. A12112

Design by Marco Piva



9

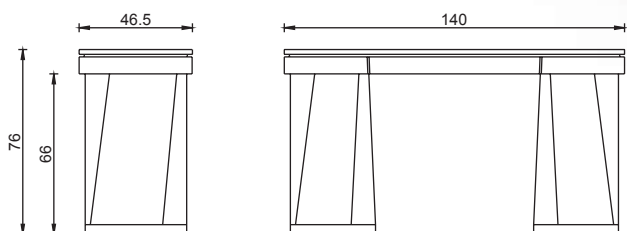

Lydia Simoneschi. La voce italiana. Attrice e doppiatrice, diede voce a Vilma Banks, la Yasmin nell'ultimo mitico film di Rodolfo Valentino "Il figlio dello sceicco".

La consolle Lydia, sostenuta da una base in metallo dal disegno deciso, integra e completa la collezione dei tavoli Rodolfo. Caratterizzata da un top in legno laccato, con angoli leggermente stondati e arricchita da un cassetto centrale, si configura anche come scrittoio. Lydia si propone con varianti cromatiche raffinate e in armonia con agli altri articoli della collezione.

Lydia Simoneschi. The Italian voice. Actress and voice-over artist, hers was the voice of Vilma Bánky, Yasmin in Rudolph Valentino's legendary last film The Son of the Sheik.

The Lydia console table, supported by a metal base with a strong design, integrates and completes the Rodolfo tables collection. Featuring a lacquer finish top with slightly rounded corners and with the addition of a middle drawer, it can also be used as a desk. Lydia is available in refined colour versions, coordinated with the other items in the collection.

RUBELLI CASA

Peggy

Cod. A16018

Design by Studio Rubelli



10

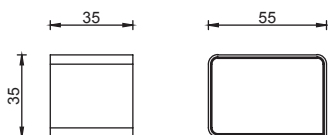

Volutamente e intrinsecamente glamour, Peggy, disegnato da Studio Rubelli, è il pezzo più eccentrico della collezione. Eccentrico e non convenzionale come la collezionista mecenate Peggy Guggenheim da cui prende il nome. Peggy è un tavolino esuberante e singolare, dalla silhouette "leggera", interamente realizzato in Damantio®. Brevettato da Rubelli nel 2017, il Damantio® è un materiale decorativo, sinonimo di innovazione tecnologica applicata alla creatività. Peggy inevitabilmente cattura per i riflessi metallici e l'effetto trompe l'oeil proprio del Damantio®. Versatile grazie alla sua struttura "a nastro", questo tavolino può essere utilizzato in due posizioni, orizzontale e verticale, in base alle esigenze del momento.

Intentionally and intrinsically glamorous, Peggy, designed by Rubelli Studio, is the most eccentric piece of furniture of the collection. As eccentric and unconventional as the American art collector Peggy Guggenheim, after whom the new Rubelli Casa item is named. Peggy is an exuberant and exclusive side table with a "lightweight" silhouette. It is entirely made in Damantio®, a decorative material created and patented by Rubelli in 2017, a byword for technological innovation applied to creativity. Peggy captivates with its metallic glances and the trompe-l'oeil effect typical of Damantio®. Versatile thanks to its « ribbon » structure, this side table can be used in two positions, both vertically and horizontally, according to one's specific needs.

RUBELLI CASA

Fellini Tables

Cod. A16014-A16016

Design by Marco Piva



11

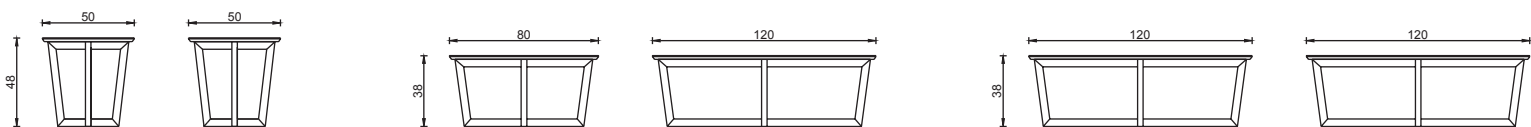

Federico Fellini. Geniale e ironico.

I nuovi coffee tables Fellini rappresentano un'evoluzione dei coffee tables Rossellini, di cui riprendono - semplificandole - le forme e le linee leggermente stondate. A differenza dei Rossellini, che hanno il piano in Damantio® - materiale decorativo brevettato da Rubelli nel 2017, sinonimo di innovazione tecnologica applicata alla creatività - i Fellini vengono proposti con il piano in legno: Eucalipto, in due varianti, oppure noce Canaletto.

Inoltre le basi dei nuovi tavolini vedono unirsi in un unico corpo, un tubo a sezione rettangolare, il doppio "nastro" metallico, già elemento distintivo dei Rossellini.

Federico Fellini. A genius. Brilliant and ironic. The new Fellini coffee tables are an evolution of the Rossellini coffee tables that were introduced to the collection last year. The same shapes feature slightly rounded forms, but this time they are simplified. While the top of the Rossellini coffee tables is in Damantio®, a decorative material patented by Rubelli in 2017 - a byword for technological innovation applied to creativity - the top of the Fellini coffee table is made of wood: either available in two different Eucalyptus variants or in a walnut version. The new coffee tables have a single tube-shaped base with a rectangular section, instead of the double metallic "ribbon" as is seen in the Rossellini tables.

RUBELLI CASA

Piano Coffee Tables

Cod. A16012, A16013

Design by Nava + Arosio

12

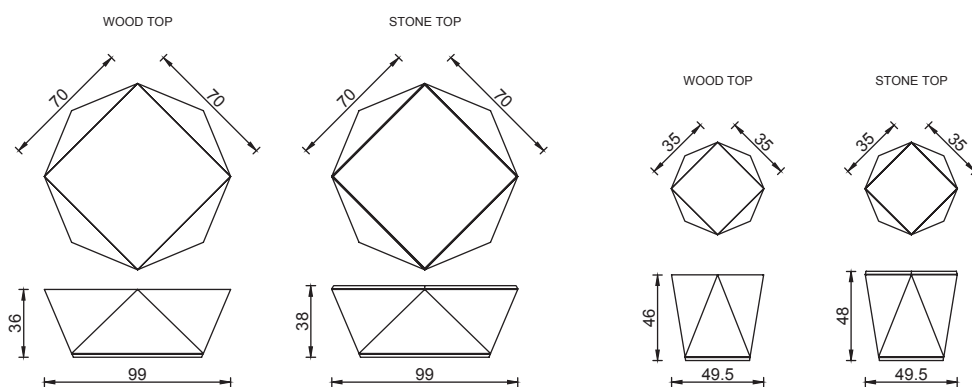
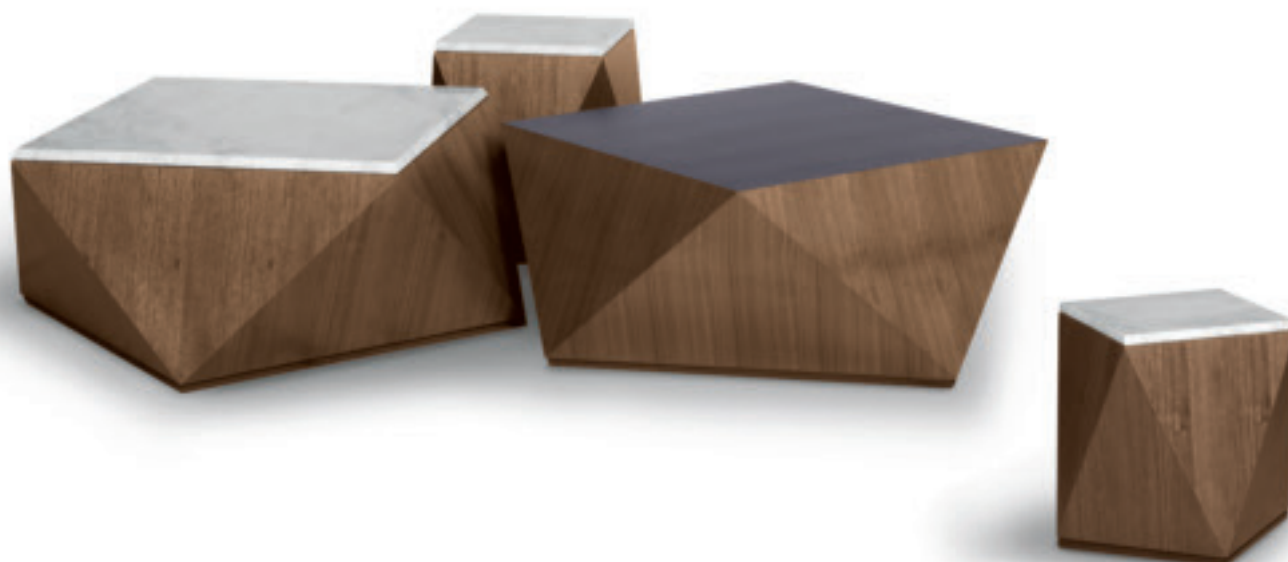

La geometria scandisce l'aspetto scultoreo ed essenziale di questi coffee table. Il basamento in nickel nero e il top in marmo calacatta racchiudono tra due linee visive il rigore e la bellezza di sfaccettature e giochi di luce della struttura portante disponibile in due differenti varianti noce. Le due altezze li rendono dei prodotti molto duttili, utilizzabili in svariate situazioni. I Piano Coffee Table sono accostabili agli altri elementi della "Piano Collection", creando un gioco di differenti altezze ed effetti scenografici.

The geometry marks out the sculptural and essential aspect of these coffee tables. The base in black nickel and the top in Calacatta marble encapsulate between two visual lines the control and appeal of facets and plays on light of the support structure, available in two different walnut versions. The two heights make them a very versatile product which can be used in various contexts. Piano Coffee Tables can be coordinated with other items in the Piano Collection, creating a play on different heights and scenic effects.

RUBELLI CASA

Pablo Piano

Cod. A12119

Design by Nava + Arosio

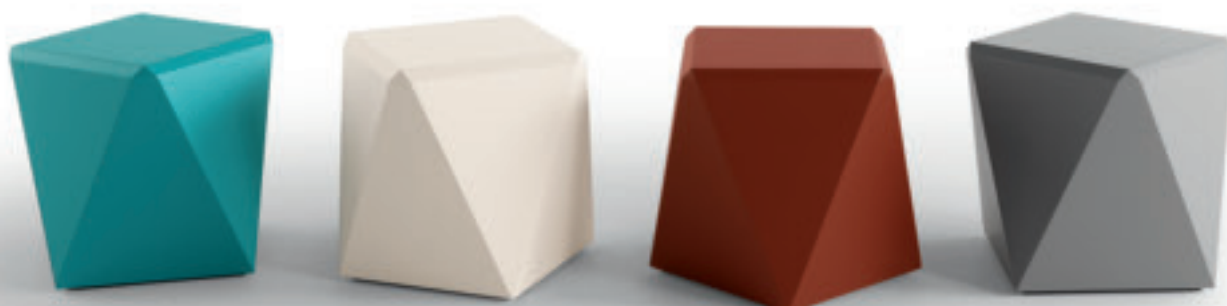

13

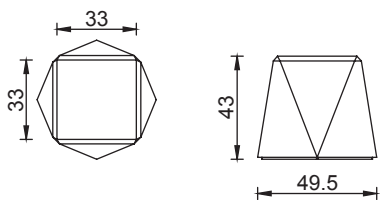

La geometria, con un doppio gioco di sfaccettature superficiali, scandisce l'aspetto scultoreo ed essenziale di Pablo Piano in poliuretano, disponibile in differenti colorazioni laccate opache. Ad impreziosire ulteriormente il prodotto è disponibile anche la versione con cuscino, rivestito con tessuti delle collezioni Rubelli. Pablo Piano è accostabile agli altri elementi della "Piano Collection", creando un gioco di differenti altezze ed effetti scenografici.

The geometry, with a double play on surface facets, marks out the sculptural and essential aspect of Pablo Piano in polyurethane, available in different matte lacquer finish colourways. The version with cushion adds further value to the product, this cushion covered using fabrics from the Rubelli collections. Pablo Piano in polyurethane can be coordinated with other items in the Piano Collection, creating a play on different heights and scenic effects.

Finishes

- 00 Black laquer
- 01 Stained in dark wenge
- 37 Eucalyptus pomele
- 39 Eucalyptus pomele brown
- 40 Polished tortora colour lacquered
- 41 Liquid metal in bronze colour lacquer
- 42 Polished grey colour lacquer
- 43 Matt grey colour lacquer
- 44 Matt cream colour lacquer
- 45 Matt oxide red colour lacquer
- 46 Matt turquoise colour lacquer
- 51 Bronze finish
- 54 Polished black nickel
- 73 Calacatta Vagli marble
- 82 Natural walnut
- 83 Grey stain on walnut
- 90 Bronze Damantio®
- 92 Silver Damantio®
- 100 Matt black nickel finish



Digital version of this catalogue:
<http://r.rubelli.com/rum2019leaflet>

Tutti i prodotti in questo catalogo sono fatti interamente in Italia. Per conoscere tutte le collezioni del Gruppo Rubelli e scaricare il materiale tecnico, si prega di visitare il sito www.rubelli.com. È espressamente vietata qualsiasi riproduzione, copia o modifica, anche parziale, del presente catalogo.

Rubelli Group

RUBELLI S.P.A.
Via della Pila, 47
30175 - Marghera (VE)
Italy
tel. +39 041 25 84 411

info@rubelli.com
www.rubelli.com

Showrooms

MILANO
Via Fatebenefratelli, 9
tel. +39 02 720 93 665

VENEZIA
Ca' Pisani Rubelli
San Marco 3393
tel. +39 041 52 36 110

PARIS
11/13 Rue de l'Abbaye
tel. +33 1 56 81 20 20

LONDON
Chelsea Harbour Design Center East
tel. +44 207 349 15 90

NEW YORK
Donghia, D&D Building, 7th floor
979 Third Avenue, NY
tel. +1 212 93 53 71 3

MIAMI
Donghia, Design Center of the Americas
1855 Griffin Road, Dania
tel. +1 954 920 70 77

*All products in this catalogue are 100% Made in Italy.
To browse all the Rubelli Group collections and
for technical info, please visit www.rubelli.com.
Any reproduction, representation or modification,
in full or partly, is expressly prohibited.*

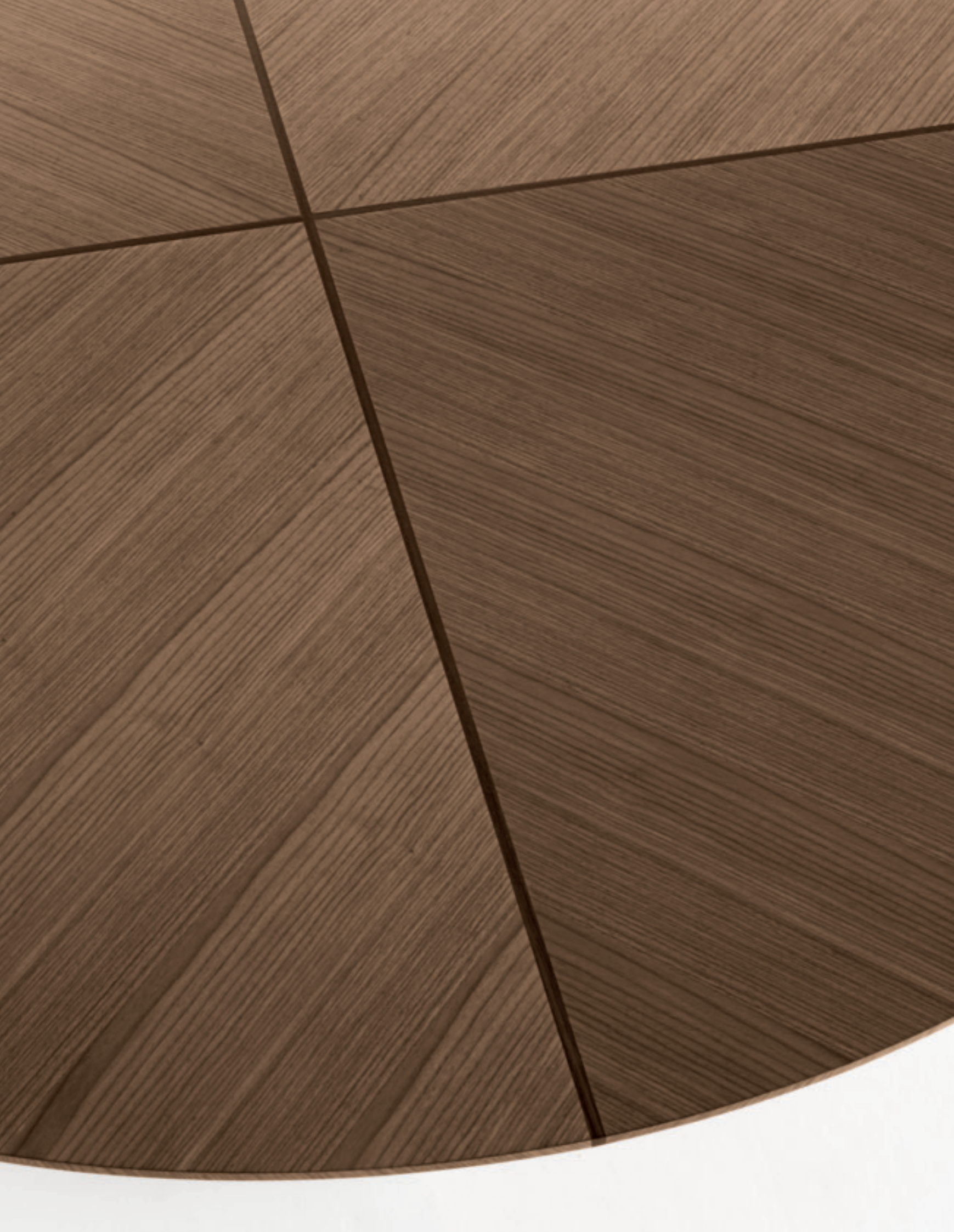



RUBELLI.COM

